

EuroSky

**EUROPEAN 136 CHANNELS
ADVANCED STEREO
SATELLITE TV AND RADIO RECEIVER**

SR-130

Frontansicht

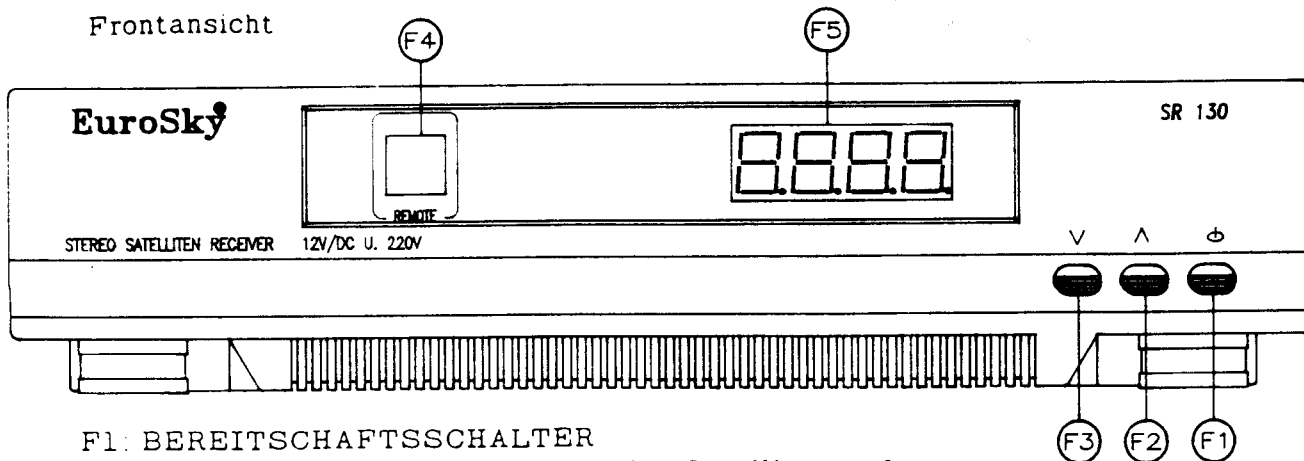

F1: BEREITSCHAFTSSCHALTER

Durch Betätigen dieser Taste kann der Satellitenempfänger von Bereitschafts-zum Bedienungsmodus oder umgekehrt geschaltet werden. Eine Leuchtdiode auf der rechten Seite des Empfängers F5 leuchtet, bei Bereitschaft-Standby-Schaltung-auf.

F2/F3: KANALSUCHE AUF/AB
Kanalwechsel AUF oder AB

F4: INFRAROT-EMPFÄNGER

Empfängt die von der Fernbedienung per Infrarot abgegebenen Signale.

F5: MEHRFACHANZEIGE

Dieses ist eine 4-stellige Leuchtdiodenanzeige für Kanalnummer, Video-Frequenz, Audio-Frequenz, und Audio-Modus, sowie LNB-Spannung, Polarisationsanzeige

RÜCKANSICHT

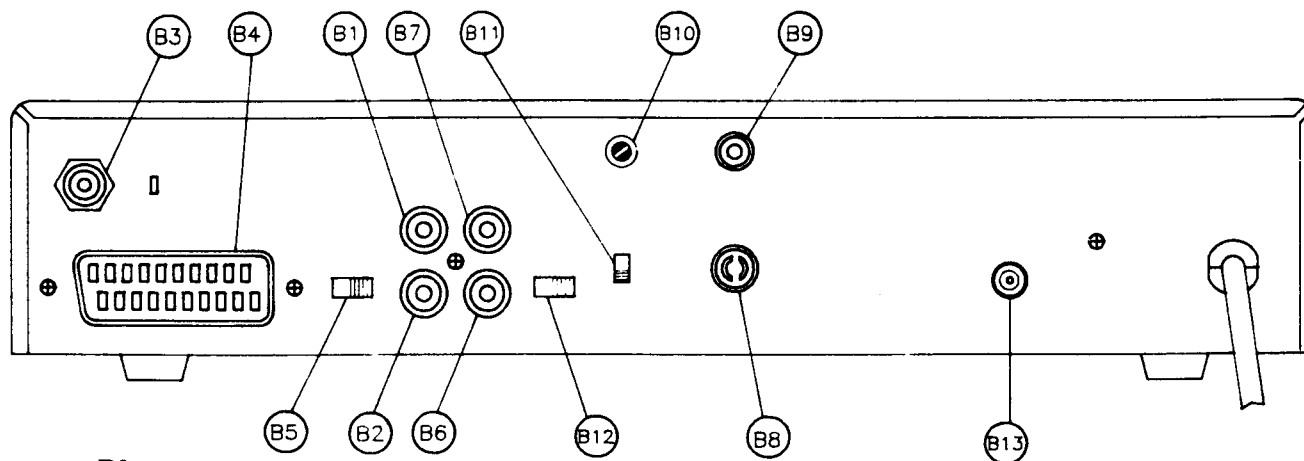

B1:
Baseband-Ausgang zum Anschluß für Decoder

B2:
Video-Ausgang

B3:
Hier wird das Koaxkabel vom LNB kommend angeschlossen. Durch die sogenannte Phantomspeisung über dieses Kabel 13/14 sowie 17/18 Volt kann die Polarisationsene-horizontal/vertikal-angesteuert werden.

B4:

21-Pin Scart-Anschluß für direkte Verbindung zu dem Fernseher, Videorecorder, Decoder etc..

B5:

Wechselschalter zur Selektion der 21-Pin-Scartbuchse: Fernseher ausgehend bzw. Decoder eingehend.

B6/B7:

Linker und rechter Audio-Ausgang zum Anschluß an den stereotauglichen Fernseher, Videorecorder oder noch besser zu Ihrer Stereo-HIFI-Anlage. Gewährleistet brillianten Stereoempfang zum Verwöhnen.

B8:

Anschlußbuchse für Ihre terrestrische Fernsehantenne -von der Antennendose UHF/VHF oder aber Ihr Kabelanschluß-.

B9:

Dieser Ausgang gibt ein moduliertes UHF-Signal zur Übertragung mittels gesonderter Sende-Antenne zu einem externen Fernseher oder Videorecorder.

B10:

Alle SR130 Receiver sind von uns voreingestellt auf den Übertragungskanal 39 auf Ihrem Fernseher. Sollten Sie jedoch hier bereits ein anderes Gerät eingesetzt haben -z.B.: den Videorecorder-, können Sie mittels einem kleinen Schraubendreher den Kanal zwischen 30 und 39 stufenlos ändern.

B11:

Testbildgenerator. Wird benötigt zur Abstimmung des SR130 Receivers auf Ihren Fernseher. Schwarz/weißer Testbildstreifen muß sauber auf dem Fernseher sichtbar sein, erst dann sind Fernseher und Receiver auf die gleiche Frequenz eingestellt.

B12:

Wechselschalter De-emphasis -Tonentzerrung- 50uS/J17

B13:

DC power input socket 13.2VDC in.

FERNBEDIENUNG

PWR

Über diese Taste wird der SR130 ein- oder ausgeschaltet.
Standby-Schaltung.

CH

Kanalwahl AUF oder AB

TUNE +/-

Mit diesen Taste können Sie die Audio- oder Videofrequenzen verändern:

VIDEO: zwischen 950 und 1.750.MHz 1)

AUDIO: zwischen 5.00 und 9.99 MHz 2)

M/S

Durch das Niederdrücken der Taste wechseln Sie von der MONO- auf die Stereowiedergabe. 2)

V/H

Wechsel von der horizontalen auf die vertikale Polarisation. 3)

1 - 0

Bedienertasten zur Kanal-Direktanwahl sowie der Audio- und Videofrequenz.

MUTE

Stummschaltung: durch Niederdrücken des Schalters wird der Audiobereich aus oder ein geschaltet. Z.B.: wenn das Telefon klingelt.

SET

Wechselschalter um in den Programmiermodus bzw. in die Bedienerfunktion zu gelangen.

STORE

Drücken Sie die STORE-Taste. dann TUNE + um die eingestellten Werte zu speichern.

- 1) Nur wenn Sie vorher einmal die SET Taste betätigt haben.
- 2) Nur wenn Sie vorher zweimal die SET Taste betätigt haben.
- 3) Nur wenn Sie vorher dreimal die SET Taste betätigt haben.

SAT

Dieser Receiver ist aus Sicherheitsgründen in 2 Kanalspeichergruppen aufgeteilt. Durch Drücken der Taste wechselt er automatisch auf die erste Speichergruppe von 60 Kanälen bzw auf die zweite Speichergruppe von 76 Kanälen. Dieses Extra haben wir speziell für unsere Kunden entwickelt, um z.B.: in den ersten Speichermodus die Fernsehprogramme abzulegen und in den zweiten die Radioprogramme.
Befinden Sie sich in der 2. Speichergruppe erscheint in der LED-Anzeige F4 ein kleiner roter Punkt.

Drücken Sie die STORE-Taste, dann TUNE- um die eingestellten Werte aufzuheben -löschen-.

PL -PARENTAL LOCK- Die Programmtaste für ERWACHSENE!
Dieser Druckknopf sperrt bestimmte Programme, die vor Kinderaugen geschützt werden sollten.

- Sperren eines Programmplatzes: Drücken Sie PL, dann TUNE +
- Einschalten eines Elternprogr : Programmplatz (Kanal) anwählen,
drücken Sie die PL-Taste und wählen Sie nun die Zahlen 4, 7, 3 und 6.

- grundsätzliches Aufheben der Sperre: nachdem Sie das Elternprogramm eingeschaltet haben, drücken Sie die Taste PL und dann TUNE-.

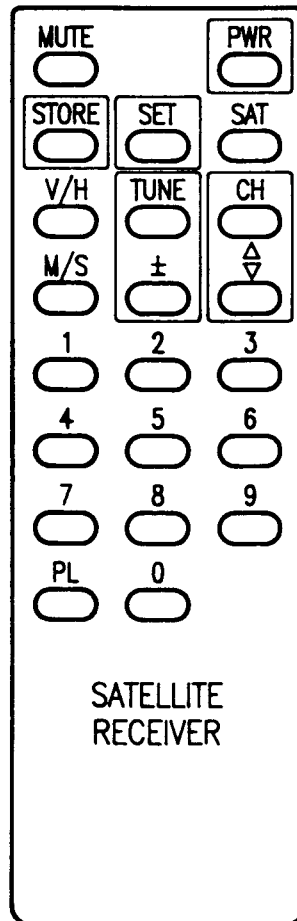

Abstimmen von Receiver und Fernsehgerät

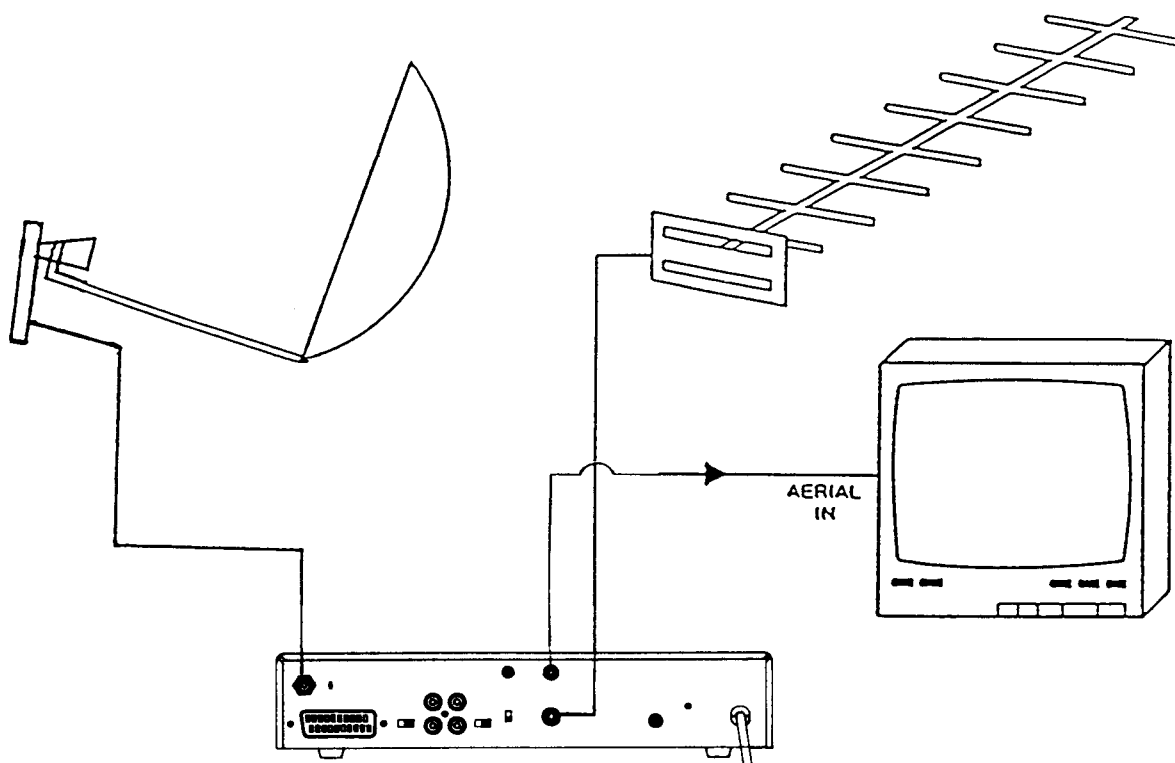

1. Stecken Sie das Kabel, das die herkömmlichen Fernsehprogramme zu Ihrem Fernsehgerät liefert, in die mit ANT IN bezeichnete Buchse an der Rückseite Ihres Receivers.
2. Verbinden Sie das mitgelieferte RF-Kabel mit der ANT OUT-Buchse an der Rückseite des Receivers und der Antennenbuchse am Fernsehgerät.
3. Das nun mit dem Empfangsteil an Ihrer Satelliten-Antenne verbundene Speisekabel wird in die mit LNB IN bezeichnete Buchse an der Rückseite des Empfängers eingesteckt. Stecken Sie den Anschlußstecker vorsichtig in die Buchse und sichern Sie die Verbindung mit der äußeren Sicherheitsmutter von Hand- nicht überdrehen!

4. Stecken Sie das Netzkabel des Receivers in die Steckdose.

5. Schalten Sie Ihr Fernsehgerät ein.

6. Stellen Sie den Schalter TSG auf der Rückseite des Receivers auf Position ON.

7. Wählen Sie einen freien Kanal auf Ihrem Fernsehgerät und stimmen Sie ihn auf das Testsignal des Empfängers ab. Dieses Testsignal erscheint in Form von weißen und schwarzen Streifen auf dem Bildschirm.

(Siehe Bedienungsanleitung des Fernsehgerätes)

8. Sobald Sie Ihr Gerät korrekt auf das Testsignal abgestimmt haben, stellen Sie den Schalter TSG wieder auf Position OFF.

Von nun an können Sie diesen Kanal immer dann verwenden, wenn Sie Satellitenfernsehen empfangen möchten, vorausgesetzt, die Satellitenantenne ist korrekt ausgerichtet.

9. Einfacher und besser verbinden Sie den Receiver mit Ihrem Fernsehgerät über die Euro-AV-Buchse(SCART). Sie müssen dann an Ihrem Fernsehgerät lediglich den AV-Kanal anwählen, ohne weitere Einstellungen vornehmen zu müssen. (Passende SCART-Kabel sind im Zubehörhandel erhältlich)

Abstimmen des Receivers auf Fernsehgerät und Videorekorder

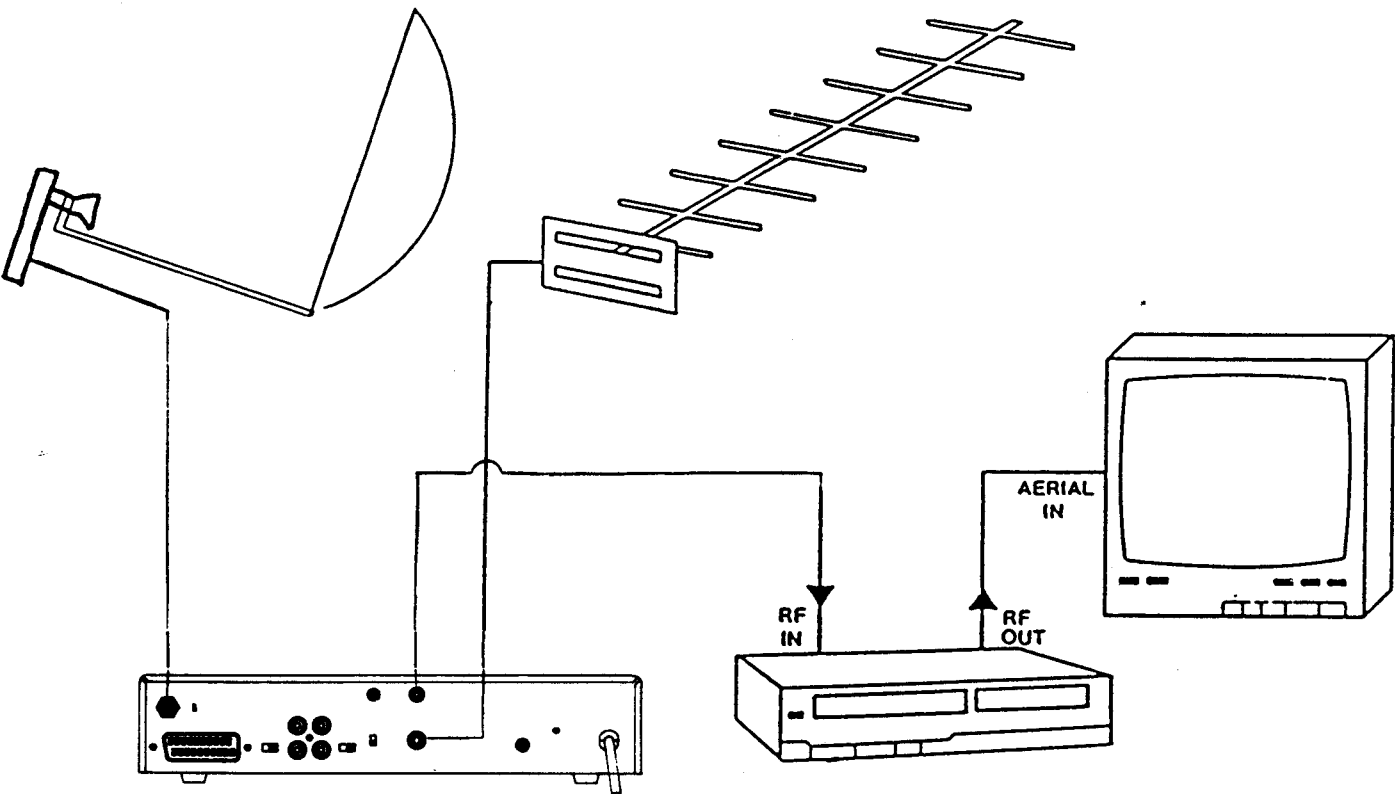

! Das Fernsehgerät sollte schon auf den Receiver eingestellt sein- siehe vorheriger Abschnitt !

1. Stecken Sie das Kabel, das die herkömmlichen Fernsehprogramme zu Ihrem Videorekorder liefert, in die mit ANT IN bezeichnete Buchse an der Rückseite Ihres Receivers.
2. Verbinden Sie das mitgelieferte RF-Kabel mit der ANT OUT-Buchse an der Rückseite des Receivers mit der RF-Eingangsbuchse am Videorecorder.
3. Das nun mit dem Empfangsteil an Ihrer Sat-Antenne verbundene Speisekabel wird in die mit LNB IN bezeichnete Buchse an der Rückseite des Empfängers eingesteckt. Stecken Sie den Anschlußstecker vorsichtig in die Buchse und sichern Sie die Verbindung mit der äußeren Sicherheitsmutter von Hand- nicht überdrehen!

4. Stecken Sie das Netzkabel des Receivers in die Steckdose.

5. Schalten Sie Ihr Fernsehgerät und den Videorekorder ein.

6. Stellen Sie den Schalter TSG auf der Rückseite des Receivers auf Position ON.

7. Wählen Sie den Videokanal Ihres Fernsehgerätes. Wählen Sie einen freien Kanal auf Ihrem Videorekorder und stimmen Sie ihn auf das Testsignal des Empfängers ab. Dieses Testsignal erscheint in Form von weißen und schwarzen Streifen auf dem Bildschirm.

(Siehe Bedienungsanleitung des Videorekorders)

8. Sobald Sie Ihr Gerät korrekt auf das Testsignal abgestimmt haben, stellen Sie den Schalter TSG wieder auf Position OFF.

Von nun an können Sie diesen Kanal immer dann verwenden, wenn Sie Satellitenfernsehen aufnehmen möchten, vorausgesetzt, die Satellitenantenne ist korrekt ausgerichtet.

9. Einfacher und besser verbinden Sie den Receiver mit Ihrem Videorekorder über die Euro-AV-Buchse. Sie müssen dann an Ihrem Videorekorder lediglich den AV-Kanal anwählen, ohne weitere Einstellungen vornehmen zu müssen. (Passende SCART-Kabel sind im Zubehörhandel erhältlich)

Abstimmen des Receivers auf Geräte mit SCART-Buchse

Die mit SCART bezeichnete Buchse an der Rückseite des Receivers kann dazu verwendet werden, direkte Video- und Audiosignale an ein Fernseh- oder Videogerät zu übertragen, das über dieselbe Buchse verfügt.

Anschluß an ein Fernsehgerät mit SCART-Buchse

1. Schließen Sie die normale Fernsehantenne direkt an die Antennenbuchse ihres Fernsehgerätes an.
2. Verbinden Sie die SCART-Buchse des Receivers und die SCART-Buchse Ihres Fernsehers mit einem SCART-Kabel.

Anschluß an einen Videorekorder mit SCART-Buchse

1. Schließen Sie die normale Fernsehantenne direkt an die RF-Eingangsbuchse Ihres Videorekorders an.
2. Verbinden Sie die RF-Ausgangsbuchse Ihres Videorekorders mit der Antennenbuchse des Fernsehgerätes.
3. Verbinden Sie die SCART-Buchse des Receivers und die SCART-buchse Ihres Videorekorders mit einem SCART-Kabel.

Einschalten

Stecken Sie das von der Satellitenantenne kommende Kabel in die LNB IN Buchse auf der Rückseite des Receivers.

Stecken Sie das Netzkabel in die Steckdose.

Nun müssen Sie nur noch am Fernsehgerät (Videorekorder) den AV-Programmplatz wählen.

Ausrichten der Satelliten Antenne

Der Höhenwinkel der Satellitenantenne beträgt
ca. 5° im Norden Deutschlands und
ca. 10° im Süden Deutschlands
für Astra.

Diesen Winkel sollten Sie entsprechend Ihres Wohnortes
zuerst einstellen.

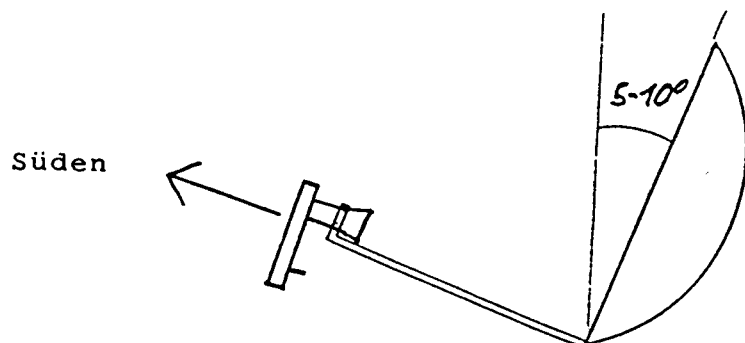

Schalten Sie den Receiver und das Fernsehgerät ein.
Stellen Sie am Fernsehgerät das Programm ein, auf dem Sie
den Receiver abgeglichen haben. Stellen Sie am Receiver
den Programmplatz 1 ein.

Richten Sie die Satelliten-Antenne so aus, daß das
Empfangsteil von der Antenne aus gesehen Richtung Süden
weist. Drehen Sie sie langsam nach Osten (Links), bis ein
Bild zu erkennen ist. Wenn dies der Fall ist stellen Sie
die Satellitenantenne im Höhenwinkel und in der Richtung
auf beste Bildqualität ein. Nun können Sie alle Schrauben
fest, anziehen.

Wollen Sie die Satelliten-Antenne auf einen anderen
Satelliten als ASTRA einstellen, prüfen Sie anhand der
Belegungsliste am Ende dieser Bedienungsanleitung, auf
welchem Programmplatz ein Sender des von Ihnen
gewünschten Satelliten vorprogrammiert ist. Stellen Sie
den entsprechenden Programmplatz auf Ihrem Receiver ein.
Drehen Sie dann wieder Ihre Satelliten-Antenne von
Richtung Süden aus nach Osten (Links) oder Westen (rechts),
bis Sie ein Bild auf Ihrem Fernsehgerät sehen können.
Befestigen Sie die Satelliten-Antenne leicht, damit sie
sich nicht mehr von allein bewegt. Durch leichte
Veränderung des Höhenwinkels und/oder des Seitenwinkels
stellen Sie dann das beste Bild ohne Streifen und
Fischchen ein. Nun können Sie alle Schrauben fest
anziehen.

Umschaltung auf die 76 weiteren Programmplätze

! Folgendes gilt nur für den 136 Kanal Receiver !

Betätigen Sie die SAT Taste um auf die weiteren 76 Programme umzuschalten.

Wenn Sie den Receiver umgeschaltet haben leuchtet als Zeichen für diese erweiterten Programme ein Punkt links neben der Zahl.

Die erweiterten Programme haben die Nummern 1-76.

Auch beim 60 Kanal Receiver kann diese Umschaltung vorgenommen werden, jedoch können Sie auf diesen Programmplätzen kein Bild empfangen!

Programmierung :

- Wählen Sie den Programmplatz, der verändert werden soll.
- Schalten Sie mit der "SET" Taste durch die veränderbaren Parameter, bis der von Ihnen gewünschte zu verändernde Parameter auf dem LED-Display erscheint.

SET-Taste drücken

- 1 mal für Video Frequenz
- 2 mal für Audio Frequenz
- 3 mal für Polarisation
- 4 mal für "Programm" = Ausgangspunkt

- Verändern Sie die Parameter mit den Tasten "TUNE +" oder "TUNE -".

- Wenn alle Parameter eingestellt sind schalten Sie mit "SET" auf die Programmanzeige zurück.

Betätigen Sie die "STORE" Taste gefolgt von der "TUNE+" Taste.

↓
suivit de....

Alle veränderten Parameter sind nun abgespeichert!

Nach dem Speichern muß der Punkt rechts neben der Zahl leuchten.

- Mit der Tastenkombination "STORE" & "TUNE-" können Sie für einzelne Programmplätze die "Werksprogrammierung" aufrufen. Der Punkt rechts neben den Zahlen leuchtet nicht mehr.

!!! Hiermit sind alle vorherigen Werte gelöscht !!!

3. Drücken Sie die Taste "Set" 1 mal um auf die Video-Frequenz-Anzeige umzuschalten

Anzeige :

```
+-----+  
| 1214. |  
+-----+
```

4. Drücken Sie nun die Taste "Tune +" bis die richtige Frequenz angezeigt wird
oder

Geben Sie die Frequenz direkt ein , durch betätigen der Tasten "1", "2", "2" und "9".

Anzeige :

```
+-----+  
| 1229. |  
+-----+
```

5. Drücken Sie die Taste "Set" ein zweites Mal um auf die Audio-Frequenz-Anzeige umzuschalten

Anzeige :

```
+-----+  
| A.6.00. |  
+-----+
```

6. Drücken Sie nun die Taste "Tune +" bis die richtige Frequenz angezeigt wird
oder

Geben Sie die Frequenz direkt ein , durch betätigen der Tasten "6", "5", "0".

Anzeige :

```
+-----+  
| A.6.50. |  
+-----+
```

6.1 Wird ein Programm in Stereo übertragen, so drücken sie die Taste "Tune +" bis die richtige Frequenz angezeigt wird (meistens 7.02).

Danach drücken Sie die Taste "M/S" um auf Stereo umzuschalten.

Anzeige :

```
+-----+  
| S.7.02. |  
+-----+
```

7. Drücken Sie nun die Taste "Set", ein drittes Mal um auf die Polaritäts-Anzeige umzuschalten

Anzeige :

```
+-----+  
| I.I.32. |  
+-----+
```

8. Wählen Sie nun mit der Taste "V/H" die LNB-Spannung für Vertikal aus

Anzeige :

```
+-----+  
| I.-.32. |  
+-----+
```

9. Betätigen Sie nun die Taste "SET" ein viertes Mal um auf die Programm-anzeige zurückzuschalten.

Anzeige :

```
+-----+  
|      32. |  
+-----+
```

10. Betätigen Sie nun die "STORE" Taste gefolgt von der "TUNE +" Taste um die Werte zu speichern.

Programmiertabelle 138 Kanal Gerät

Fernsehprogramme:

PRG.	Name	Satellit	Frequenz	V/H	Audiofreq.
01	RTL Plus	Astra	1229	V	6.50 Mono
02	SAT 1	Astra	1288	V	6.50 Mono
03	3 SAT	Astra	1347	V	7.02;7.20 St
04	PRO 7	Astra	1406	V	6.50 Mono
05	ARD 1 Plus	Astra	1494	H	7.02;7.20 St
06	Tele 5	Astra	1523	H	7.02;7.20 St
07	Nord 3	Astra	1582	H	7.02;7.20 St
08	Sportkanal	Astra	1214	H	7.02 Mono
09	Eurosport	Astra	1259	V	7.20 Mono
10	Premiere	Astra	1464	H	7.02;7.20 St
11	Teleclub	Astra	1332	H	6.50 Mono
12	Sky One	Astra	1317	V	7.02;7.20 St
13	Sky News	Astra	1377	V	7.02;7.20 St
14	MTV Europe	Astra	1421	H	7.02;7.20 St
15	Lifestyle	Astra	1273	H	7.02;7.20 St
16	RTL 4	Astra	1391	H	7.02;7.20 St
17	JSTV/CC	Astra	1568	V	7.02;7.20 St
18	Filmnet	Astra	1362	H	Digital
19	Filmnet D2MAC	Astra	1553	H	Digital
20	Sky Movies	Astra	1436	V	7.02;7.20 St
21	Movie Channel	Astra	1479	V	7.02;7.20 St
22	Sky Sports	Astra	1509	V	7.02;7.20 St
23	T. Comedy Ch.	Astra	1597	V	7.02;7.20 St
24		Astra	1538	V	6.50 Mono
25		Astra	1627	V	6.50 Mono
26		Astra	1641	H	6.50 Mono
27		Astra	1656	V	6.50 Mono
28		Astra	1686	V	6.50 Mono
29	SAT 1	Kopernikus	1475	H	6.65 Mono
30	3 SAT	Kopernikus	1525	H	7.02;7.20 St
31	ARD 1 Plus	Kopernikus	1625	H	7.02;7.20 St
32	RTL Plus	Kopernikus	1675	H	6.65 Mono
33	ARD 1.PRG	Kopernikus	1600	V	7.02;7.20 St
34	Super Ch.	Eutelsat 13°	987	V	6.65 Mono
35	TV 5	Eutelsat 13°	1080	V	6.65 Mono
36	TRT TV5	Eutelsat 13°	1180	H	6.60 Mono
37	MBC	Eutelsat 13°	1554	H	6.60 Mono
38	Filmnet	Eutelsat 13°	1678	H	digital
39	Eurosport	Eutelsat 13°	0972	H	6.65 Mono
40	Kabelkanal	Eutelsat 13°	1095	H	6.65 Mono

41	Testbild	Eutelsat 13° 1168	H	6.65 Mono
42	Testbild	Eutelsat 13° 1055	H	6.65 Mono
43	TVE Int	Eutelsat 10° 1150	H	6.60 Mono
44	RAI Uno	Eutelsat 10° 0972	V	6.65 Mono
45	RAI Due	Eutelsat 10° 1095	V	6.65 Mono
46	STAR 1	Eutelsat 10° 1617	V	6.65 Mono
47	Tele-on	Eutelsat 10° 1596	H	6.65 Mono
48	Show TV	Eutelsat 10° 1572	V	6.65 Mono
49	CNN	Intsat -27.5° 1150	V	6.60 Mono
50	RTV Beograd	Eutelsat 7° 1178	H	6.60 Mono
51	Rete 4	Intsat -18.5° 0975	V	6.65 Mono
52	Italia 1	Intsat -18.5° 1135	V	6.65 Mono
53	• Canale 5	Intsat -18.5° 1170	V	6.65 Mono
54	HTV Zagreb	Eutelsat 21.5° 1510	H	6.65 Mono
55				
56				
57				
58				
59				
60				

Erweiterte Programme

Radioprogramme:

PRG.	Name	Satellit	Frequenz	V/H	Audiofreq.
----	----	-----	-----	---	-----
01	Dt.Welle	Astra	1229	V	7.38 Mono
02	Dt.Welle	Astra	1229	V	7.56 Mono
03	DLF	Astra	1288	V	7.38;7.56 St
04	DLF	Astra	1288	V	7,74 Mono
05	DLF	Astra	1288	V	7,92 Mono
06	STARSAT RADIO	Astra	1406	V	7.38;7.56 St
07	RadoropaInfo	Astra	1406	V	7.74;7.92 St
08	Opus Radio	Astra	1332	H	7.38;7.56 St
09	SWF 3	Astra	1494	H	7.38;7.56 St
10	RTL Radio	Astra	1523	H	7.38;7.56 St
11	Sky Radio	Astra	1318	V	7.38;7.56 St
12	Hit Radio	Astra	1318	V	7.74;7.92 St
13	RTL Int.	Astra	1391	H	7.38;7.56 St
14	RTL 4 Radio	Astra	1391	H	7.74;7.92 St
15	Power FM	Astra	1421	H	7.38;7.56 St
16	Quality	Astra	1435	V	7.38;7.56 St
17	Sup-Gold	Astra	1376	V	7.92 Mono
18	ASDA	Astra	1435	V	7.74 Mono
19	Holland	Astra	1479	V	7.56 Mono
20	Sunrise	Astra	1479	V	7.38 Mono
21	101.6 FM	Astra	1508	V	7.56 Mono
22	Dt.Welle	Eutelsat 13°	1168	V	7.02 Mono
23	Dt.Welle	Eutelsat 13°	1168	V	7.20 Mono
24	Dt.Welle	Eutelsat 13°	1168	V	8.10 Mono
25	VOA	Eutelsat 13°	1168	V	7.92 Mono
26	BBC Wor.	Eutelsat 13°	0987	V	7.38 Mono
27	BBC Ext.	Eutelsat 13°	0987	V	7.56 Mono
28	VOA Eur.	Eutelsat 13°	1168	V	7.38;7.56 St
29	RLiberty	Eutelsat 13°	1055	H	7.38 Mono
30	R Wolna	Eutelsat 13°	1055	H	7.56 Mono
31	R10 Gold	Eutelsat 13°	1678	H	7.92;8.10 St
32	Rcontact	Eutelsat 13°	1678	H	7.02 Mono
33	Contactf	Eutelsat 13°	1678	H	7.74 Mono
34	Rconcert	Eutelsat 13°	1678	H	6.12;6.84 St
35	RNE 1	Eutelsat 10°	1150	H	7.38 Mono
36	Exterior	Eutelsat 10°	1150	H	7.56 Mono
37	Pos 1	Eutelsat 10°	1617	V	7.56 Mono
38	Pos 2	Eutelsat 10°	1617	V	7.38 Mono
39	RTL Radio	Kopernikus	1670	H	7.02;7.20 St
40	Star sat	Kopernikus	1468	H	7.38;7.56 St